

#### Barevné schéma

Kanadská armáda, duben 1945, Alkmaar, severní Holandsko. Celé vozidlo v britské zelené. Obrysy vozidla jsou rozrušeny skvrnami černé barvy, které jsou stříkány podél horní a dolní hrany karosérie (černá tedy přechází z boků na střešku). Na pravém reflektoru je žlutý kruh s černým číslem 5 (místní číslo). Nad ním na šikmé části kapoty vozu bílé číslo 68. Na dveřích je číslo CZ 4286642 těsně pod horní hranou dveří. Pod číslem je bílá hvězda. Na střeše vedle poklopu je bílá hvězda v kruhu.

#### Color scheme:

Canadian Army, April 1945, Alkmaar, North Holland. The vehicle is British Green overall. Contours of the vehicle are disrupted by spots of Black, brushed along bottom and upper edges of the body (Black comes from walls on roof). Black number „5“ in Yellow disk (bridge number) is on the right headlamp, and White „68“ just above this headlamp on the oblique part of the cowling. White registration numbers „CZ4286642“ are located on both left and right cab doors just under door upper edges. White stars are under these numbers and large white star in thick ring on the cab roof just next to the hatch.

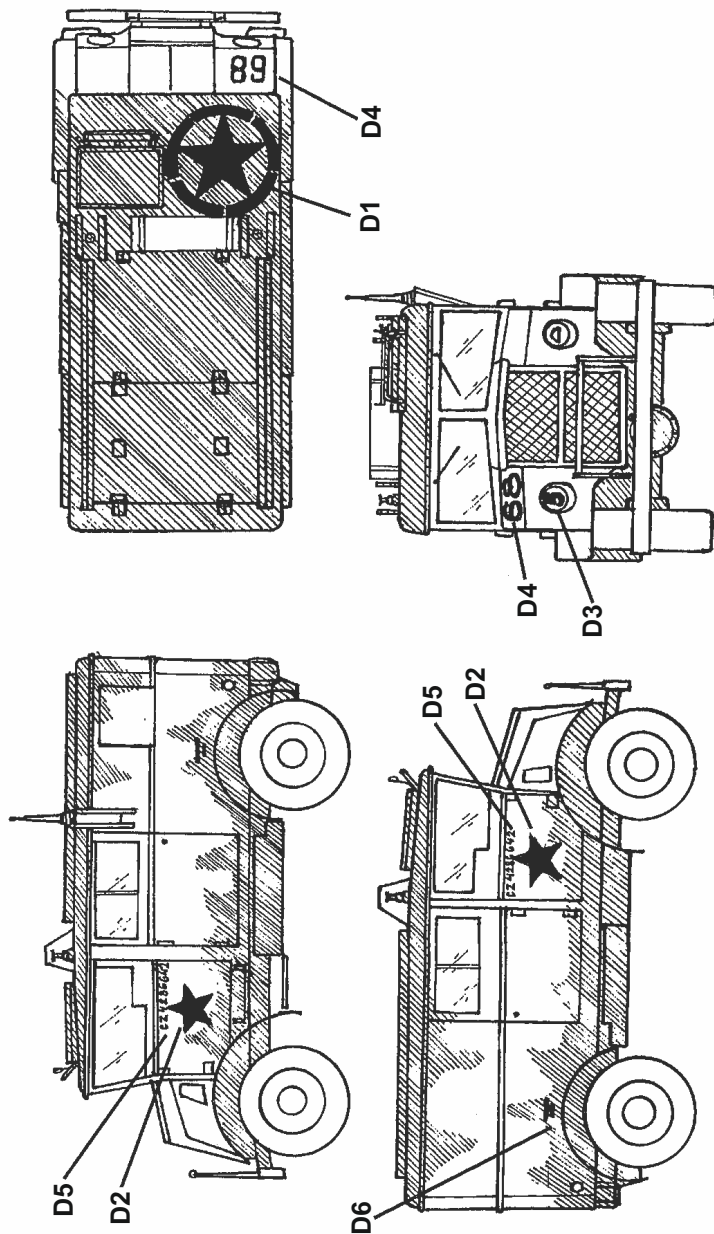

055

plusmodel

1/35

# Chevrolet C8A HUW

## Conversion set for Italeri kit

### Návod ke stavbě

- 1 Před vlastní stavbou je nutné upravit některé díly z původní stavebnice. Obrušte veškeré výstupky na horní hraně rámu vozidla a odřízněte zadní část rámu, vše podle obr. č.1.
- 2 Podle obr. č.2 opravte podlahu kabiny. Zadní část zkratke o 3 mm a na každém boku odřízněte 1,5 mm.

Při stavbě postupujte podle instruktážních obrázků.

### Instructions

- 1 – At first, you must adapt some original kit parts before construction of this conversion. Sand down all cast-on lugs and bosses on the upper surface of chassis frame and cut off a rear part of the chassis frame as is indicated in the instruction drawing No.1.
- 2 –In accordance with the drawing No.2, adapt floor of driver's cab. Shorten the rear end by 3 mm and cut off 1,5 mm strips from each side.

Follow the instruction drawings the assembly.

**Upozornění:** Během opracování může vznikat prach, který může dráždit dýchací cesty. Použijte ochranu očí při odšťihování kovových dílů.

**Notice:** Machining can produce dust witch can be irritating to the respiratory tract. Metal parts should be cut off using protection eyesight.

Kupujte přímo na [www.plusmodel.cz](http://www.plusmodel.cz)  
Buy directly from [www.plusmodel.cz](http://www.plusmodel.cz)

Plus Model s.r.o  
Jižní 56, 370 10 České Budějovice  
Czech Republic  
<http://www.plusmodel.cz>  
e-mail: [plusmodel@plusmodel.cz](mailto:plusmodel@plusmodel.cz)

